



Výhradní distributor KORG pro ČR a SR:

**MUSIC PARK**, Na Hraničkách 36, 682 01 Vyškov

Tel.: +420 517 333 993, [www.music-park.cz](http://www.music-park.cz)

[www.facebook.com/musicparkcz](http://www.facebook.com/musicparkcz)

[www.facebook.com/KORG.cz](http://www.facebook.com/KORG.cz)



**MUSIC PARK**

Záruční a pozáruční servis zajišťuje firma **MUSIC PARK**, Vyškov.

e-mail: [servis@music-park.cz](mailto:servis@music-park.cz)

*Tento manuál je dodáván výhradně s výrobky v distribuci firmy  
**MUSIC PARK.***

*Užívání, kopírování a rozšiřování tohoto textu je chráněno podle autorského  
zákona a dalších právních norem.*

Děkujeme za zakoupení Korg EK-50 Entertainer keyboardu. Abyste ze svého nového nástroje měli co nejlepší užitek, přečtěte si tento manuál pečlivě.

## Bezpečnostní opatření

### Umístění

Použijete-li přístroj v následujících místech, může dojít k poškození.

- Na přímém slunečním světle
- V místech s extrémní teplotou nebo vlhkostí
- Na příliš špinavých a prašných místech
- Kde dochází k silným otřesům
- Blízko magnetického pole

### Napájení

Zapojte určený AC adaptér do AC zásuvky se správným napětím. Nezapojujte jej do AC zásuvky s jiným napětím než s tím, pro které je určen.

### Interference s jinými elektrickými zařízeními

Rádio a televize, umístěné poblíž, mohou mít rušený příjem signálu. Proto přesuňte nástroj do příslušné vzdálenosti od rádia a televize.

### Obsluha

Abyste předešli poškození, obsluhujte přepínače a další prvky na panelu decentně.

### Péče

Potřebujete-li stojan vyčistit, použijte pouze suchý hadřík. Nepoužívejte tekuté čističe, jako je benzín či rozpouštědlo, nebo hořlavé čisticí prostředky.

### Uchovejte si tento manuál

Po přečtení manuálu jej uchovejte pro případné další použití.

### Dbejte na to, aby se do přístroje nedostaly cizí předměty a látky

Nikdy nestavějte žádné nádoby s vodou poblíž nástroje. Tekutina by se mohla dostat dovnitř, což může způsobit poškození, požár nebo úraz elektrickým proudem. Dbejte na to, aby dovnitř nezapadly žádné kovové předměty. Pokud cokoliv zapadne dovnitř, odpojte AC adaptér ze zásuvky. Potom kontaktujte dealera Korg nebo obchodníka, kde jste nástroj zakoupili.

### Poznámka k likvidaci (pro EU)

 Pokud je tento symbol „přeškrtnuté popelnice“ na obalu produktu, v manuálu, na baterii, nebo obalu baterie, značí to, že když chcete zlikvidovat produkt, manuál, balení nebo baterii, musíte to provést předepsaným způsobem. Nepatří proto do běžného domácího odpadu.

 Likvidací předepsaným způsobem chráníte lidské zdraví a zabráníte špatnému vlivu na životní prostředí. Jelikož správná metoda likvidace závisí na příslušných zákonech dané země a lokality, kontaktujte reprezentaci místní administrativy kvůli podrobnostem. Jestliže navíc baterie obsahuje těžké kovy v nadměrném množství, je zobrazen také chemický symbol pod „zkříženým“ symbolem pro baterie či jejich balení.

### Důležité poznámky pro zákazníky

Tento produkt byl vyroben podle přísných specifikací a napětových požadavků, jež odpovídají zemím, ve kterých je možné produkt použít. Pokud jste jej zakoupili přes internet, zásilkovou službou a/nebo přes telefonní prodej, musíte ověřit, zda je produkt zamýšlen k použití ve vaší zemi.

**VAROVÁNÍ:** Použití produktu v jiné zemi, než pro kterou je zamýšlen, může být nebezpečné a může znamenat ztrátu záruky výrobce nebo distributora.

Proto si ponechejte účtenku jako doklad o zakoupení produktu jinak můžete přijít o Záruku výrobce nebo distributora.

## Manipulace s daty

Chybná manipulace nebo porucha může vést ke ztrátě obsahu paměti přístroje, doporučujeme tedy ukládat důležitá data na flash disk nebo jiné úložiště. Korg žádným způsobem neručí za ztrátu neb poškození dat.

### COPYRIGHT – VAROVÁNÍ

Toto profesionální zařízení je určeno jen pro použití s dílem, ke kterému vy sami vlastníte autorská práva, nebo jste je oficiálně získali od pověřené osoby či držitele, takže nahrávání, vysílání, prodej a kopírování či ve spojení s dalšími aktivitami nedochází k narušení autorských práv třetí osoby.

Jestliže nejste nositelem oprávnění Copyright, nemáte oprávnění od držitele Copyright, a nejste srozuměni se spravedlivým využitím díla, nejste oprávněni využívat Copyright, a jste povinni nést následky v podobě penále za poškození.

**KORG NEPŘIJÍMÁ ŽÁDNOU ODPOVĚDNOST ZA JAKÉKOLIV POŠKOZENÍ VZNIKLÉ POUŽITÍM PRODUKTŮ KORG.**

- Obsah, který je integrovaný v nástroji, nebo je přibalovaný, nesmí být extrahován, nahráván, ani ukládán ve formě podobné originálnímu stavu, a distribuován, ani veřejně produkován přes internet.

Obsah produktu (např. zvukové programy, data stylu, doprovodné patterny, MIDI data, PCM sample data, audio data, operační systém atd.) je v autorském vlastnictví KORG Inc., nebo jako jej může KORG Inc. použít jako materiál společností pod licenci třetí strany.

Nemáte od KORG Inc. právo výše uvedený obsah používat při produkci nebo přehrávání vlastních hudebních děl, nahrávání a distribuci vašich děl.

## O tomto manuálu

EK-50 nabízí následující pracovní manuály.

- Quick Start (tištěný) (tento dokument)
- Uživatelský manuál (PDF)
- Voice Name List (PDF)

**Quick Start (příručka) (tento dokument)**

Nejprve si přečtěte tento manuál. Tento návod vysvětluje základní operace a další vlastnosti EK-50.

**Uživatelský manuál (PDF)**

Vysvětluje podrobně veškeré funkce EK-50.

**Voice Name List (PDF)**

Zde je výpis stylů, keyboard sad, demo songů a dalších dat, použitých v EK-50.

PDF si můžete stáhnout na webové stránce Korg. [www.korg.com](http://www.korg.com)

### ■ Dohodnutá symbolika v tomto manuálu

**Symbole**  **Pozn., Tipy**

Tyto symboly znamenají varování, doplňující poznámky nebo tipy.

### ■ Příklad zobrazení na obrazovce

Hodnoty parametrů, zobrazené v příkladech v tomto manuálu slouží pouze k objasnění a nemusí nutně odpovídat hodnotám, které vidíte na displeji nástroje.

### ■ Výpisy, uvedené v horní části panelu

Styly, songy a kategorie keyboard sad jsou uvedeny v horní části panelu.

\* Veškeré produkty a názvy společností jsou obchodními známkami nebo registrovanými obchodními značkami příslušných majitelů.

## Obsah

<b>Hlavní vlastnosti</b> .....	<b>5</b>
<b>Příprava k hraní</b> .....	<b>6</b>
Použití AC adaptéru .....	6
Za/vypnutí přístroje .....	6
Použití stojanu na noty .....	6
Použití sluchátek .....	6
Použití pedálů.....	6
<b>Hraní různými zvuky</b> .....	<b>7</b>
Jak zvolit zvuk koncertního křídla .....	7
Výběr klávesové sady.....	7
Výběr Set listu .....	7
Hraní podle metronomu .....	7
Nastavení tempa .....	7
Použití joysticku.....	7
<b>Hraní s automatickým doprovodem</b> .....	<b>8</b>
Hraní se zvoleným stylem.....	8
Přidání úvodu nebo variací ke hře .....	9
Nahrávání vlastní hry.....	9
<b>Hraní na EK-50 při přehrávání songu</b> .....	<b>10</b>
Poslech Demo songů .....	10
Hraní se songem .....	10
Doprovodný song ve smyčce.....	10
<b>Úpravy a uložení stylů a klávesových sad</b> .....	<b>11</b>
Nastavení stylů a partů.....	11
Přidání harmonie k melodii .....	12
Výběr efektů .....	12
Výběr ekvalizéru.....	12
Uložení Set listu (WRITE).....	12
<b>Zapojení audio zařízení</b> .....	<b>12</b>
Výstup zvuku audio zařízení přes EK-50 .....	12
<b>Další nastavení</b> .....	<b>13</b>
Použití nástroje s bateriemi .....	13
Nastavení funkce Auto Power Off.....	13
Změna polarity pedálu .....	13
<b>Hlavní specifikace</b> .....	<b>14</b>
<b>Výpis detekovaných akordů</b> .....	<b>75</b>

## Hlavní vlastnosti

### Hraní různými zvuky

EK-50 umožňuje hrát kromě piana, houslí, saxofonu, bicích apod., na mnoho různých druhů nástrojů. Str. 7



### Hraní podle stylu (automatický doprovod)

Můžete si vybrat z různých žánrů „stylů“, doprovodných kapel nebo rytmických doprovodů. Zkuste zahrát melodii pravou rukou a akord v levé ruce. Str. 8



### Přehrávání audio souborů, uložených v USB paměti

EK-50 umožňuje také přehrávat soubory MP3, WAV a SMF, z vašeho USB flash disku. Vyberte zvuk, který chcete a užijte si hraní s doprovodem. Str. 10



### Zapojení externího zařízení a přehrávání audio

Můžete přehrávat audio signál z externích zařízení, jako MP3 přehrávačů, smartphonů a dalších mobilních zařízení, počítačů apod., a vše si poslechnout přes integrované ozvučení EK-50. str. 12

### Přidání efektů zvuku

Můžete zvuku přidat efekt Distortion nebo Reverb, a tím mu dodat jiný charakter. Str. 12

# Příprava ke hraní

## Použití AC adaptéru

1. Přístroj musí být vypnutý.
2. Zapojte přibalený DC adaptér do DC 12V konektoru na zadním panelu EK-50.  
 ⚠ Použijte pouze přibalený AC adaptér. Použití jiných adaptérů může vést k poškození. Obtočte kabel AC adaptéru kolem háčku. Nepoužívejte přílišnou sílu při utahování kabelu.

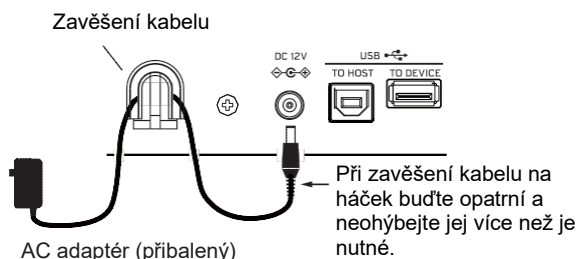

3. Napájecí kabel AC adaptéru zasuňte do zásuvky.  
 ⚠ Musíte použít zásuvku, ve které je správné napětí pro adaptér.  
**Tip:** Můžete také použít baterie (viz str. 13 „Použití nástroje s bateriemi“).

## Za/vypnutí přístroje.

1. Stáhněte ovladač VOLUME zcela doleva na minimum.
2. Stiskem vypínače přístroj zapnete.  
 Při vypínání nástroje podržte vypínač, než zhasne podsvícení displeje.
3. Hlasitost nastavíte ovladačem VOLUME.  
 Zahrajte pár tónů na klávesy a upravte hlasitost podle sluchu.  
 Kontroler ovládá hlasitost zvuku na výstupu z reproduktorů, do sluchátek a do konektorů OUTPUT.



**Pozn.:** EK-50 se automaticky vypne, pokud nebudete hrát ani ničím nepohnete po zadanou dobu (viz funkce **Auto power-off**).

Časový interval je z výroby nastaven standardně na 30 minut. Tento interval můžete změnit (viz str. 13 „Nastavení funkce Auto power-off“).

## Použití stojanu na noty

Zasuňte stojan na noty do dvou otvorů na čelním panelu.

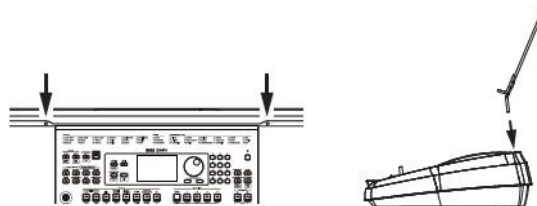

## Použití sluchátek

- Zapojte stereo mini konektor běžně dostupných sluchátek do konektoru (Ω) na zadním panelu.

**Pozn.:** Integrované ozvučení nebude znít, pokud jsou do tohoto konektoru zapojeny sluchátka (ale i přesto půjde signál do konektorů OUTPUT).

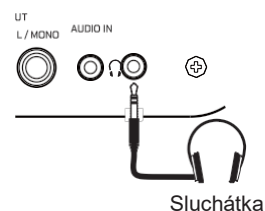

⚠ Budete-li používat sluchátka při vysoké hlasitosti po delší dobu, může dojít k poškození sluchu. Proto dejte pozor při nastavení hlasitosti.

## Použití pedálu

Stejně jako u damper pedálu pianu, využijete pedál u tohoto nástroje k prodloužení tónu hraných not, takže zní, i když zvednete prsty z klaviatury.

- Zapojte Korg DS-1H (damper pedál), PS-1 nebo PS-3 (pedálový spínač) do konektoru FOOT CONTROLLER na zadním panelu.

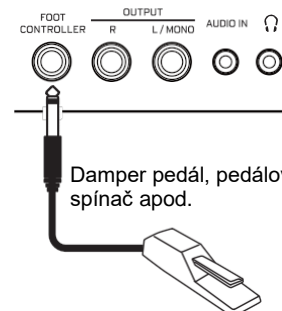

**Tip:** Damper pedál DS-1H umožňuje ovládat stupeň Damper efektu (vč. efektu Half-pedal), podle hloubky stisku pedálu.

**Pozn.:** Pamatujte, že damper efekt nefunguje v dolním partu.

**Tip:** Obraťte polaritu pedálu, pokud nefunguje správně (viz str. 13 „Změna polaritu pedálu“).

# Hraní různými zvuky

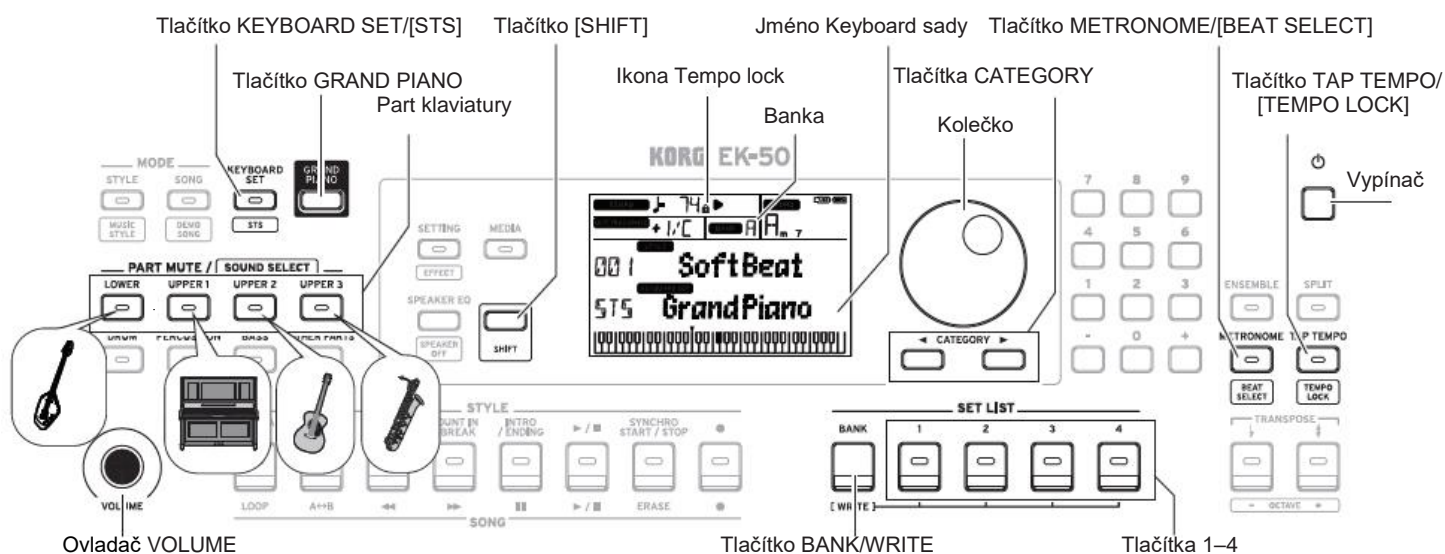

## Jak zvolit koncertní křídlo

- Stiskněte tlačítko **GRAND PIANO**.  
Nejrychlejší volba zvuku Grand piano.

## Výběr klávesové sady

Keyboard sada je skupina zvuků, používaných při hraní na klávesy. Různé zvuky, jako piano, smyčce, syntezátor, bicí aj., lze přiřadit čtyřem partům (dolnímu a hornímu 1–3). Tyto čtyři party nazýváme souhrnně **Keyboard party**.

**Tip:** Viz „Výpis zvuků“ (PDF), kde je seznam klávesových sad a zvuků.

1. Stiskněte tlačítko **KEYBOARD SET/[STS]**.  
**KEYBOARD SET** bude blikat na displeji, kde vidíte i jméno klávesové sady.
2. Keyboard sadu volíte kolečkem.  
Tlačítka **CATEGORY** přepínáte klávesové sady v jednotlivých kategoriích.
- Chcete-li se vrátit k originální klávesové sadě, podržte tlačítko **[SHIFT]** a stiskněte tlačítko **KEYBOARD SET/[STS]**.  
☞☞☞ (Single Touch Settings) vidíte před jménem klávesové sady.

## Výběr Set listu

Set listy využijete při ukládání a rychlém vyvolání oblíbených nastavení (stylu, keyboard sady, tempa, efektů apod.; viz str. 12 „Ukládání Set listu (WRITE)“).

Doporučené Set listy jsou umístěny v pamětech 1–4, banky A. Zvuk Bank A-1 je vždy zvolen při zapnutí nástroje.

1. Několikrát stiskem tlačítka **BANK/WRITE** zvolte banku.  
**Tip:** Podržte tlačítko **[SHIFT]** a stiskem tohoto tlačítka volíte banky v opačném pořadí.
2. Tlačítka 1-4 volíte Set list.

## Hraní podle metronomu

Můžete cvičit v tempu podle metronomu.

- **Zapnutí metronomu:** Stiskem tlačítka **METRONOME/[BEAT SELECT]** zapnete metronom (tlačítko svítí), a dalším stiskem jej vypnete.
- **Nastavení dob:** Podržte tlačítko **[SHIFT]** a několikrát stiskněte tlačítko **METRONOME/[BEAT SELECT]**.
- **Nastavení hlasitosti:** Podržte tlačítko **METRONOME/[BEAT SELECT]** a otočte kolečkem.

## Nastavení tempa

- Podržte tlačítko **[SHIFT]** a otočte kolečkem.
- Stiskněte tlačítko **TAP TEMPO/[TEMPO LOCK]** několikrát v rytmu stylu, jak jej potřebujete. (Např. když chcete nastavit 4/4 rytmus, stiskněte tlačítko 4x; a pro 3/4 rytmus, je stiskněte 3x)  
**Pozn.:** Vícenásobným stiskem tlačítka **TAP TEMPO/[TEMPO LOCK]** spustíte doprovod (funkci Tap start).
- **Tempo lock:** Podržte tlačítko **[SHIFT]** a stiskněte tlačítko **TAP TEMPO/[TAP TEMPO]** (ikona  Tempo lock se rozsvítí na displeji).

## Použití joysticku

- Pohnete-li joystickem doleva a doprava, měníte výšku klávesového partu.



**Tip:** Můžete zadat, jak moc se bude výška měnit (viz „Uživatelský manuál“, PDF).

- Pohnete-li joystickem nahoru a dolů, měníte zvuk klávesového partu.  
**Tip:** Změna zvuku tímto způsobem, bude záviset na klávesové sadě.





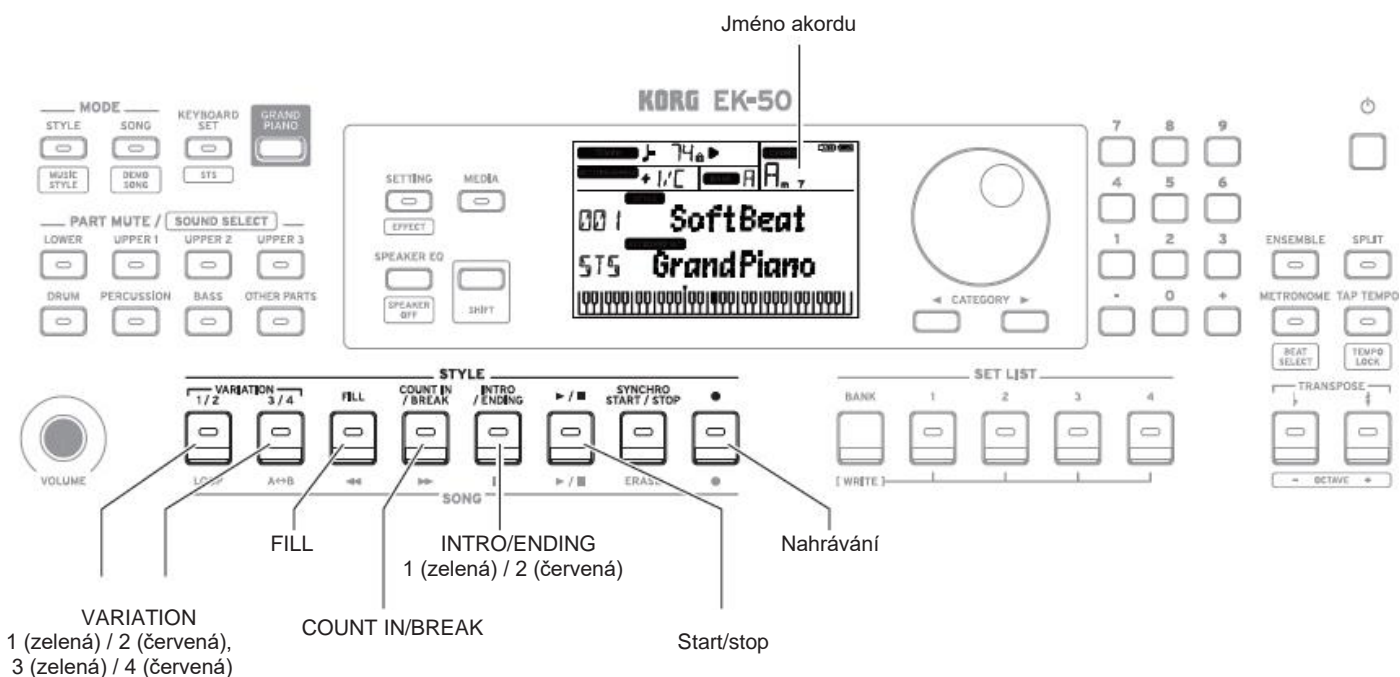

## Přidání úvodu nebo variací do hry

Znějícímu songu můžete přidat variace, jako úvod (intro) na začátku, nebo přechody a závěr (ending).

1. Postupujte podle kroků 1–4 v oddílu „Hraní podle zvoleného stylu“ (str. 8).
2. Stiskem tlačítek **VARIATION 1/2** nebo **3/4** zvolte variaci. Variace přepínáte z variace 1 (svítí zeleně) na variaci 2 (svítí červeně), a z variace 3 (svítí zeleně) na variaci 4 (svítí červeně) s každým stiskem tlačítek. Aranžmá je od variace 1 po 4 postupně komplexnější.
3. Stiskem tlačítka **INTRO/ENDING** zvolte Intro. Úvod se přepíná mezi Intro 1 (svítí zeleně) a Intro 2 (svítí červeně) s každým stiskem tlačítka. Intro 1 a Ending 1 nabízejí harmonické změny akordů, kdežto Intro 2 a Ending 2 pak fixní akordy.  
**Tip:** Pokud stisknete tlačítko **INTRO/ENDING** dříve, než začnete hrát, volíte Intro; a pokud už během hraní, volíte Ending.
4. Zahrajte akord v oblasti detekce akordů. Jméno hraného akordu je detekováno a zobrazeno na displeji.
5. Stiskněte tlačítko **Start/Stop**. Intro začne hrát a přehraje se variace doprovodu.
6. Akordy hraje levou rukou a melodii pravou rukou.
7. Chcete-li změnit song během přehrávání, použijte tlačítka **VARIATION 1/2** a **3/4**, ale také tlačítka **FILL** a **COUNT IN/BREAK**.
8. Chcete-li song ukončit, stiskněte tlačítko **INTRO/ENDING** a zvolte Ending. Závěr se přepíná mezi Ending 1 (svítí zeleně) a Ending 2 (svítí červeně) s každým stiskem tlačítka. Po dokončení závěru skončí i doprovod.

## Nahrávání vaší hry

Vaši hru podle doprovodu můžete také nahrávat.

1. Postupujte podle kroků 1–5 v oddílu „Hraní podle zvoleného stylu“ (str. 8), nebo kroků 1–4 v oddílu „Přidání úvodu nebo variací vaší hry“ (str. 9).
2. Stiskem tlačítka **Record** uvedete nástroj do režimu **Record standby mode** (tlačítko svítí červeně).
3. Stiskněte tlačítko **Start/Stop** a spustí se nahrávání.
4. Akordy hraje levou rukou a melodii pravou rukou.
5. Chcete-li změnit song během přehrávání, použijte tlačítka **VARIATION 1/2** a **3/4**, ale také tlačítka **FILL** a **COUNT IN/BREAK**.
6. Když ukončíte nahrávání své hry, stiskněte tlačítko **Start/Stop** nebo jedno z tlačítek **INTRO/ENDING**. Nahraná data se automaticky ukládají jako **user song**.  
**Tip:** Jméno user songu je „UserSong“, s postupně rostoucím číslem na konci.  
**Tip:** Chcete-li slyšet nahraný záznam, viz „Hraní podle songu“ (str. 10).



# Úpravy a uložení stylů a klávesových sad

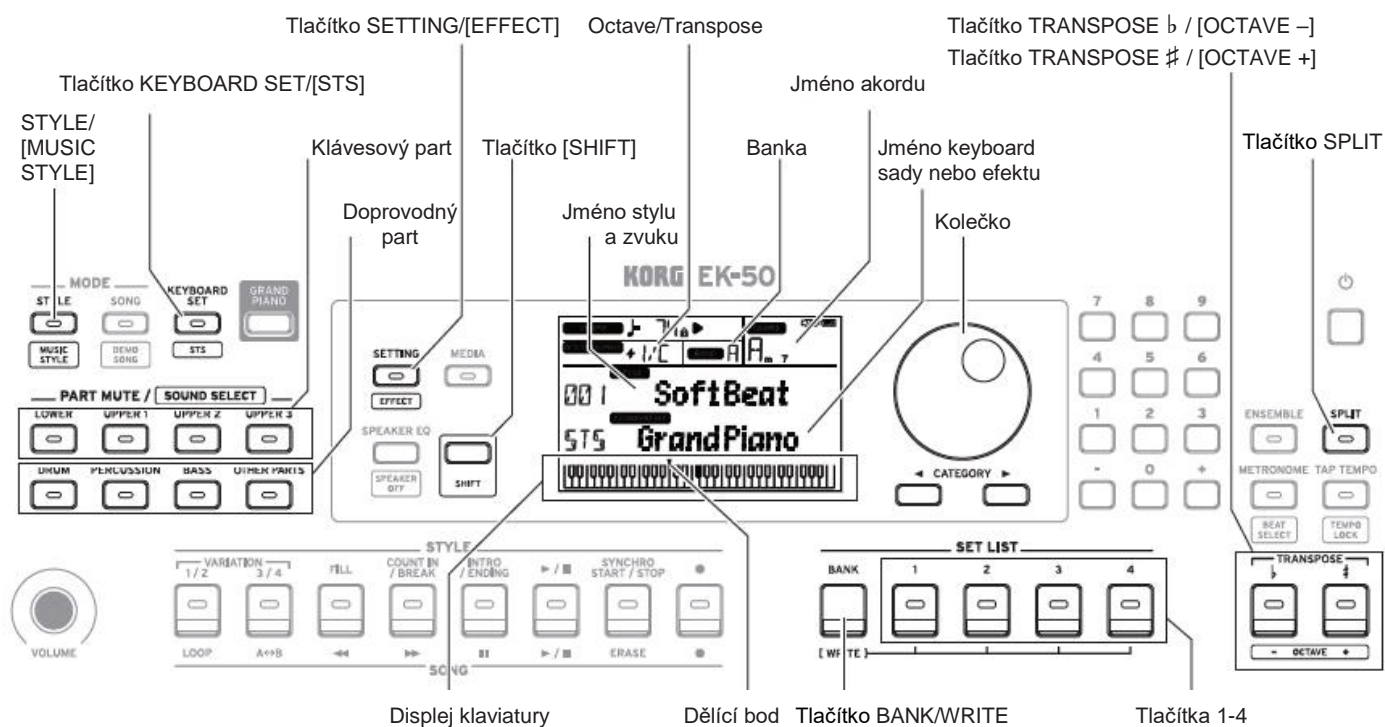

## Nastavení stylů a partů

**▲** Pokud po provedení následujících změn v režimu Style mode (tlačítko STYLE/[MUSIC STYLE] svítí) vypnete nástroj, EK-50 se vrátí do původního nastavení. Své oblíbené nastavení uložte do Set listu.

### ■ Změna klávesové sady v daném stylu

V daném stylu můžete hrát s klávesovou sadou, která se vám líbí (viz str. 7 „Výběr klávesové sady“).

**Tip:** Můžete také podržet tlačítko [SHIFT] a stiskem tlačítka KEYBOARD SET/[STS] zvolíte optimální klávesovou sadu (STS), která je připravena pro tento styl. Pokud je klávesová sada STS pro daný styl, můžete se na ni přepnout pomocí přepnutí na jiný styl.

### ■ Umlčení partu a změna zvuku

U klávesového partu (horního 1–3 a dolního), i doprovodného partu (bicí, perkuse, basa a dalších partů), můžete umlčet (vypnout) individuální party, popř. změnit jejich zvuk.

Umlčení

- Stiskem tlačítek partu umlčíte příslušný part(y) (tlačítko zhasne). Dalším stiskem tlačítka umlčení zrušíte (tlačítko se rozsvítí).

Změna zvuku

1. Podržte tlačítko [SHIFT] a stiskněte tlačítko partu, který chcete změnit (tlačítko partu bliká). **SOUND** Na displeji bude blikat jméno zvuku. **Pozn.:** Zvuky pro „ostatní party“ nelze měnit.
2. Kolečkem zvolíte zvuk.
3. Stiskem tlačítka [SHIFT] se vrátíte do předchozího režimu.

### ■ Nastavení rozdělení

Klaviaturu můžete rozdělit na vyšší (pro horní party 1–3) a nižší (pro dolní part). To se nazývá „funkce Split“, a klávesu, kde se zvuk mění (s poslední notou přímo pod horním partem) nazýváme „dělicí bod“.

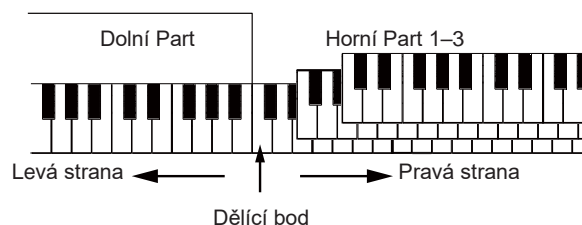

- **Chcete-li zapnout rozdělení:** Stiskem tlačítka SPLIT zapnete funkci rozdělení (rozsvítí se). Klaviatura bude rozdělena na dvě zóny.
- **Chcete-li vypnout rozdělení:** Dalším stiskem tlačítka SPLIT rozdělení vypnete (tlačítko zhasne). Celý rozsah klaviatury nyní hraje horními party 1–3.
- **Změna dělicího bodu:** Podržte tlačítko SPLIT a stiskněte příslušnou klávesu. **Tip:** Dělicí bod zkontrolujete na displeji nástroje.

### ■ Transpozice

Výšku můžete měnit v půltónových krocích, v rozsahu  $\pm 1$  oktávy.

Tóninu, která je aktuálně nastavena, vidíte na displeji.

- **Snížení tóniny:** Stiskněte TRANSPOSE b/[OCTAVE -].
- **Zvýšení tóniny:** Stiskněte TRANSPOSE #/[OCTAVE +].
- **Chcete-li tóninu resetovat:** Stiskněte obě tlačítka současně, TRANSPOSE b/[OCTAVE -] a TRANSPOSE #/[OCTAVE +].

## ■ Změna oktávy

Výšku noty, která aktuálně zní, můžete změnit, když zahrájete notu na klaviatuře o tón výš nebo níž, v oktávových krocích. Oktávu můžete nastavit v rozsahu  $\pm 2$  oktávy.

- **Snížení oktávy:** Stiskněte [SHIFT] a dále TRANSPOSE b/[OCTAVE -].
- **Zvýšení oktávy:** Stiskněte [SHIFT] a dále TRANSPOSE #/[OCTAVE +].

## Přidání harmonie k melodii

K melodii, která zní, přidáte harmonii pomocí odpovídajícího akordu. Harmonie se bude měnit podle stylu, který jste zvolili.

1. Stiskněte tlačítko ENSEMBLE.
2. Stiskem tlačítka SPLIT aktivujete funkci rozdělení klaviatury (tlačítko se rozsvítí).
3. Zahrajte akord v rozmezí detekce akordů, a pak zahrajte melodii pravou rukou.

## Výběr efektů

Každá klávesová sada obsahuje dva efekty (efekt 1 a efekt 2), jež mění zvuk a jeho charakter podle zvoleného efektu.

1. **Podržte tlačítko [SHIFT] a stiskem tlačítka SETTING/[EFFECT] zobrazíte nastavení efektu 1.**
  - Stiskem tlačítka CATEGORY a ► zobrazíte nastavení efektu 2.

Stiskem tlačítek CATEGORY pak přepínáte zobrazení nastavení efektů 1 a 2.
2. **Kolečkem vyberte efekty.**

„Default“ značí optimální efekt, připravený pro klávesovou sadu standardně.
3. Stiskem tlačítka [SHIFT] se vrátíte do předchozího režimu.

## Výběr ekvalizéru

Přidáním efektu ekvalizéru zpříjemníte zvuk na výstupu ozvučení, nebo upravíte zvukový charakter zvuku tak, aby odpovídal hudebnímu žánru, kterým hrajete.

- Několikerým stiskem tlačítka SPEAKER EQ/[SPEAKER OFF] najdete Equalizer.

## Uložení Set listu (WRITE)

Nastavení stylu, tempa, klávesové sady a efektů můžete uložit do Set listu. Kdykoliv si upravíte nastavení stylu, doporučujeme uložit Set list.

Viz „Výběr Set listu“ (str. 7), kde jsou podrobnosti o tom, jak používat Set listy.

1. V režimu Style mode si můžete upravit styl, např. změnou zvuku klávesového partu, oktávy apod. (viz str. 11 „Úpravy a ukládání stylů a klávesových sad“).

2. Stiskem tlačítka BANK/WRITE zvolte banku, do které chcete ukládat.

Banka se bude měnit postupně, v pořadí (A→B→C...J→A...), s každým stiskem tlačítka BANK/WRITE. Podržte tlačítko [SHIFT] a stiskem tlačítka BANK/WRITE procházíte pořadí. **Bank A:** připravena; **Banky B–J:** inicializované

3. **Podržte tlačítko BANK/ WRITE a stiskněte jedno z tlačítek 1–4.**

Vaše nastavení se tím uloží do Set listu, a stisknuté tlačítko se rozsvítí.

**Tip:** Po zapnutí nástroje je vždy zvolen zvuk Bank A-1.

## Zapojení audio zařízení

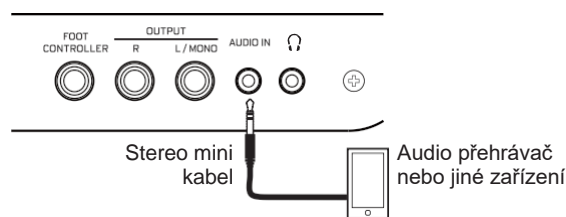

## Výstup zvuku audio zařízení z EK-50

Můžete zapojit zařízení jako audio přehrávač, do konektoru AUDIO IN (stereo mini phone) na zadním panelu nástroje, a poslechnout si jeho zvuk přes integrované ozvučení EK-50. To se hodí při hraní s doprovodem.

1. **Nejprve stáhněte hlasitost nástroje i audio zařízení na minimum a vypněte obě jednotky.**
2. **Audio zařízení zapojte do konektoru AUDIO IN na zadním panelu nástroje, pomocí stereo mini kabelu.**
3. **Zapněte audio zařízení a pak EK-50.**
4. **Spustte přehrávání na audio zařízení a pomalu zvyšujte hlasitost. Jak zvyšujete hlasitost EK-50, měli byste slyšet zvuk z integrovaných reproduktorů.**
5. **Chcete-li nastavit vyvážení hlasitosti, zvýšte hlasitost audio zařízení během hraní na klávesy EK-50, v doprovodu audio zařízení.**

Chcete-li nastavit celkovou hlasitost, použijte ovladač VOLUME.

**Tip:** Vstupní úroveň audio zařízení určíte pomocí parametru „AudioInLevel“ v nastavení. Viz Uživatelský manuál (PDF), kde jsou podrobnosti.
6. **Chcete-li vypnout nástroj, zastavte přehrávání audio zařízení, vypněte EK-50, a pak vypněte audio zařízení, v tomto pořadí.**

# Další nastavení

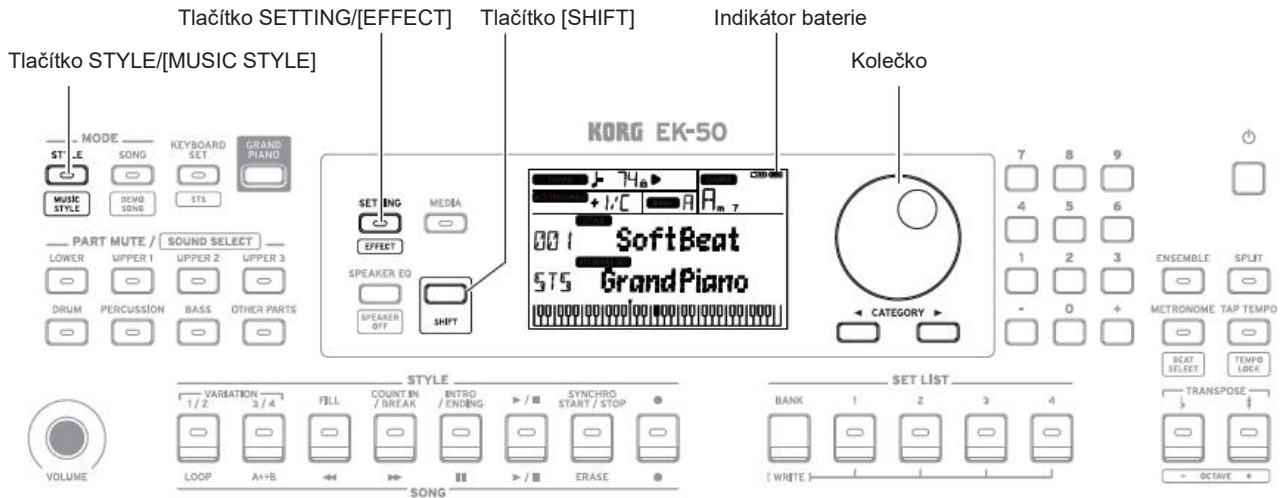

## Použití nástroje s bateriemi

Pro napájení nástroje můžete použít osm AA alkalických nebo nickel-metal hydride baterií.

⚠ Zn-karbonové baterie nelze použít.

**Pozn.:** Baterie nejsou přibaleny, je potřeba je dokoupit.

### ■ Instalace baterií

1. Přístroj musí být vypnutý.
2. Stiskněte obě úchytky na krytu baterie v dolní části nástroje, a otevřete jej.  
**Pozn.:** Pokud nástroj obrátíte vzhůru nohama, podložte jej měkkým materiálem, aby nedošlo k poškození ovladačů a ostatních prvků.
3. Při vkládání baterií ověřte, že máte správně nastavenou polaritu (“+” a “-”).

⚠ Nemíchejte nové baterie s již použitými a nemíchejte baterie různých typů. Nebudete-li dbát tohoto pravidla, mohou baterie vytéct nebo zkratovat se.

4. Vraťte zpět kryt baterie.

**Pozn.:** Chcete-li znát přesně zbývající kapacitu baterie, nastavte typ použité baterie (viz Uživatelský manuál, PDF, kde jsou podrobnosti).

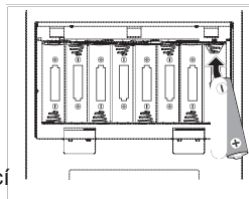

### ■ Výměna baterií

Indikátor baterie vidíte v pravém horním rohu na displeji.

**Pozn.:** Tento indikátor se nezobrazí, pokud je nástroj napájený AC adaptérem.



Pokud indikátor bliká, znamená to, že jsou baterie téměř vybité, takže je vyměňte co nejdříve, nebo zapojte nástroj přes AC adaptér.

⚠ Okamžitě staré baterie vyjměte. Jestliže ponecháte vybité baterie v nástroji, mohlo by dojít k poškození díky vylití elektrolytu baterie nebo podobným problémům. Měli byste vyjmout baterie i tehdy, jestliže nebudete EK-50 delší dobu používat.

## Nastavení funkce Auto Power Off

Nástroj má funkci Auto Power Off, která automaticky vypne napájení, jestliže po určitou dobu nestisknete tlačítka ani nestisknete klávesu. Časový interval je z výroby nastaven standardně na 30 minut, ale to lze změnit.

1. Stiskem tlačítka **SETTING/[EFFECT]** umožníte nastavení.
2. Několikerým stiskem tlačítka **CATEGORY** a ► najdete „Auto PowerOff”.
3. Otočením kolečka zvolte „Disable” nebo konkrétní dobu, po jaké se má nástroj vypnout.
4. Stiskem tlačítka **[SHIFT]** se vrátíte do předchozího režimu.

## Změna polarity pedálu

Jestliže není zvuk prodloužený ani po stisku pedálu, zapojeného na zadním panelu nástroje, a naopak se prodlouží, když sejmete nohu z pedálu, musíte změnit nastavení polarity pedálu EK-50.

1. Stiskem tlačítka **SETTING/[EFFECT]** umožníte nastavení.
2. Několikerým stiskem tlačítka **CATEGORY** a ► najdete „Pedal Polarity”.
3. Kolečkem upravíte polaritu.
  - (**KORG**): Toto je výchozí nastavení z výroby. Toto nastavení upravíte pedálem DS-1H, PS-1 nebo PS-3.
  - + (**Reverse**): Toto nastavení obrací účinek stisknutého pedálu.
4. Stiskem tlačítka **[SHIFT]** se vrátíte do předchozího režimu.

# Hlavní specifikace

\* Specifikace a vzhled jsou předmětem změn bez předchozího upozornění.

Funkce	EK-50	
Klaviatura	61 kláves	
	Odezva kláves	Soft (lehčí), medium (standardní), hard (těžší), fixní
Zvukový generátor	Stereo PCM zvukový generátor	
Maximální polyfonie	64 hlasů	
Zvuky	Přes 702 zvuků; 41 bicích sad (včetně GM kompatibilní zvukové sady)	
Keyboard sady	Více než 170	
Efekty	Doprovodný part: 2 stereo digitální multiefekty	
	Part klaviatury: 2 stereo digitální multiefekty	
	148 variací	
Styly	Přes 280 presetů	
Audio přehrávač	MP3 (44.1 kHz) WAV (44.1 kHz)	
Sekvencer	Přehrávání: SMF (Standardní MIDI soubor) formát 0 nebo 1 Nahrávání: Originální formát (funkce je k dispozici pro konverzi a výstup v SMF0)	
Stupnice	11 typů (včetně user stupnice)	
Vstupní/výstupní konektory	Konektor FOOT CONTROLLER	6.3 mm stereo phone konektor
	AUDIO IN konektor	3.5mm stereo mini phone konektor
	OUTPUT L/ MONO, R konektor	6.3 mm phone konektor (nesymetrický)
	Konektor Headphones	3.5mm stereo mini phone konektor
	USB A port	TO DEVICE port: Pro připojení USB fl paměti a kontrolerů
	USB B port	TO HOST port: Pro připojení k počítači
Ozvučení	Amp: 10 W × 2	
	Reproduktory: 120 mm double-cone × 2 (s bass reflexem)	
	Speaker EQ: 8 typů	
MIDI	USB MIDI	
Displej	Custom LCD s podsvícením	
Napájení	AC adaptér (DC12V,  )	
	8 AA baterií (alkalických nebo nickel-metal hydride)	
Životnost baterie:	Přibližně 7 hodin (alkalické baterie)/	
Spotřeba	8 W (0.1 W ve standby)	
Rozměry (Š x H x V):	994 × 392 × 132 mm/39.13" × 15.43" × 5.20" (bez stojanu na noty) S přípevným stojanem na noty: 329 mm/ 12.95"	
Hmotnost	7,5 kg (16,53 lbs. (bez stojanu na noty, baterií)	
Obsah balení	Quick Start Guide (tento dokument), AC adaptér, stojan na noty	
Příslušenství (nutno dokoupit)	DS-1H damper pedál (podpora half-pedálu), PS-1 spínač, PS-3 spínač, XVP-20 volume/expression pedál, XVP-10 expression/volume pedál, EXP-2 nožní kontroler	

## Výpis detekovaných akordů

### Major

3-note



2-note



### Major 6th

4-note



2-note



### Major 7th

4-note



3-note



2-note



### Sus

3-note



2-note



### Sus 2

3-note



### Dominant 7th

4-note



3-note



2-note



### Dominant 7th Sus 4

4-note



3-note



### Flat 5th

3-note



### Dominant 7th <sup>b</sup>5

4-note



### Major 7th <sup>b</sup>5

4-note



### Major 7th Sus 4

4-note



### Minor

3-note



2-note



### Minor 6th

4-note



### Minor 7th

4-note



3-note



### Minor-Major 7th

4-note



3-note



### Diminished

3-note



### Diminished 7th

4-note



### Diminished Major 7th

4-note



### Minor 7th <sup>b</sup>5

4-note



### Augmented

3-note



### Augmented 7th

4-note



### Augmented Major 7th

4-note



⊙ = Základní tóny tohoto akordu

T = lze použít jako rozšíření